



LATTER DAY
KIDS

Vem, e Segue-Me

ROTEIRO DA LIÇÃO



TEMA

O Plano de Felicidade



HINO

[You Cumprir o Plano de Deus \(Músicas para Crianças, 86\)](#)



PREPARAÇÃO

Cada pessoa precisará de um pedaço de papel em branco e algo para escrever ou desenhar.



ATIVIDADE DE INTRODUÇÃO

Convide cada criança a imaginar que em breve fará aniversário e é hora de fazer um plano! Diga a cada criança para pensar em 5 coisas que gostaria de fazer na sua festa de aniversário imaginária e para escrever ou fazer um desenho de cada ideia no papel.

Depois que as crianças tiverem tempo para pensar nas coisas que gostariam de planejar, convide-as a compartilhar seus planos com o grupo.

Após esta atividade, faça as seguintes perguntas:

- 1) Por que é importante planejar algo antes que aconteça? *(Para garantir que não esqueçamos nada, permite que todos saibam o que vai acontecer, para ter certeza de que estamos preparados, etc.)*
- 2) Você consegue pensar em outras coisas para as quais as pessoas planejam? *(Férias, uma aula ou lição, construir uma casa, etc.)*
- 3) Você acha que o Pai Celestial faz planos? *(Discutir.)*
- 4) O que você acha que o Pai Celestial gostaria de planejar? *(Discutir.)*

 **VÍDEO**

Diga: “Vamos assistir a um vídeo sobre o plano do Pai Celestial para nós. Veja se você consegue se lembrar três coisas que Ele planejou para nós.”

[Assista ao vídeo: “O Plano de Felicidade | Lição de Escrituras Animadas para Crianças”]

Discuta as seguintes questões depois de assistir ao vídeo:

- 1) Você consegue se lembrar de três coisas do vídeo que o Pai Celestial planejou para nós? *(Discutir.)*
- 2) Tínhamos um corpo físico quando vivíamos com o Pai Celestial na vida pré-mortal? *(Não. Apenas um corpo espiritual.)*
- 3) O que o Pai Celestial planejou que recebêssemos? *(Um corpo físico.)*
- 4) O que acontece quando nosso corpo morre? *(Será enterrado na terra.)*
- 5) O que acontece com nosso espírito quando morremos? *(Vai para o mundo espiritual ou para a prisão espiritual.)*
- 6) O que significa ser ressuscitado? *(Nosso espírito se reencontra com nosso corpo e não morreremos mais.)*
- 7) Quais são algumas das coisas que o Pai Celestial planejou que Jesus Cristo fizesse? *(Ajudar a criar a terra, pagar o preço pelos nossos pecados, vencer a morte.)*
- 8) Quando seremos julgados? *(Depois que ressuscitarmos.)*
- 9) O que o Pai Celestial planejou para nós após o julgamento final? *(Irmos para um dos reinos de glória.)*

 **ESCRITURA**

Leia os versículos abaixo e discuta as questões a seguir.

[\[Leia Apocalipse 21:14\]](#)

E ouvi uma grande voz do céu, que dizia: Eis aqui o tabernáculo de Deus com os homens, e com eles habitará, e eles serão o seu povo, e o mesmo Deus estará com eles, e será o seu Deus. E Deus enxugará de seus olhos toda lágrima; e não haverá mais morte, nem pranto, nem clamor, nem dor; porque já as primeiras coisas são passadas.

- 1) *Quem as escrituras dizem que viverá conosco no Reino Celestial? (Deus.)*
- 2) *O que as escrituras dizem sobre a morte? (Não haverá mais morte.)*
- 3) *O Pai Celestial tem um plano para nós? (Sim! Ele nos contou sobre Seu plano nas escrituras.)*

- 4) *Você acha que o Pai Celestial é bom em fazer planos? (Discutir.)*
- 5) *Se soubermos que o Pai Celestial tem um plano, como isso nos ajudará? (Porque então poderemos confiar mais Nele e poderemos ter fé em vez de medo.)*

[\[Leia Alma 21:9\]](#)

E Aarão começou a explicar-lhes as escrituras a respeito da vinda de Cristo, como também sobre a ressurreição dos mortos; e que não poderia haver redenção para a humanidade a não ser pela morte e sofrimentos de Cristo e a expiação de seu sangue.

- 1) Poderia haver uma ressurreição se Jesus Cristo não fizesse parte do plano? *(Não.)*
- 2) Poderíamos ser redimidos se Jesus Cristo não fizesse parte do plano? *(Não.)*



ATIVIDADE

[Distribua páginas de atividades]

Peça às crianças que pintem a imagem do vídeo enquanto vocês conversam sobre o Plano de Salvação do Pai Celestial.



TESTEMUNHO

Preste testemunho das verdades encontradas nas escrituras.

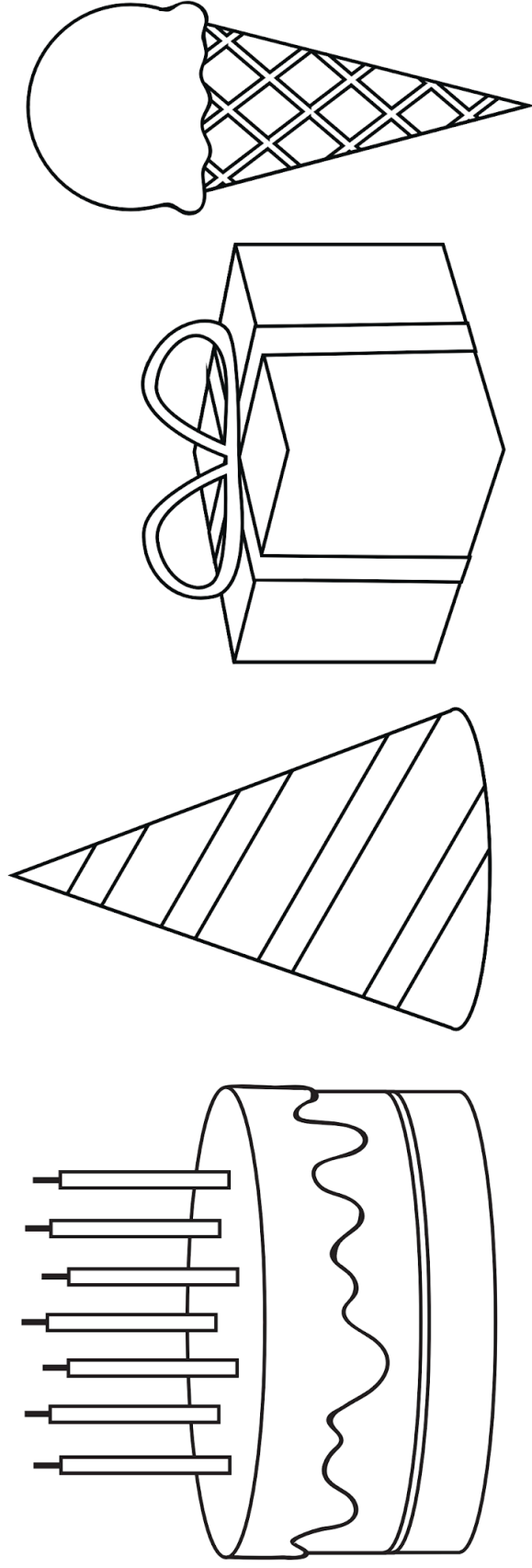

Quando estamos ansiosos por algo, às vezes fazemos um plano para que tudo dê certo! O Pai Celestial também faz planos. Seu plano para nós é chamado de "O Plano de Felicidade".

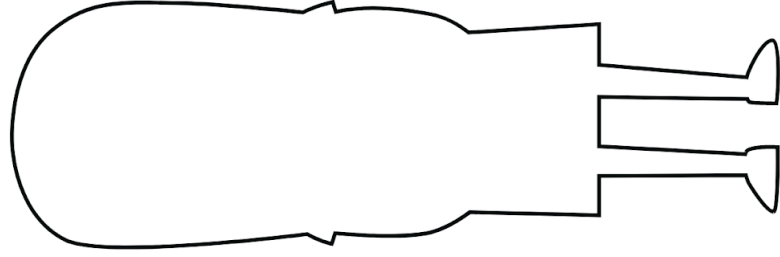
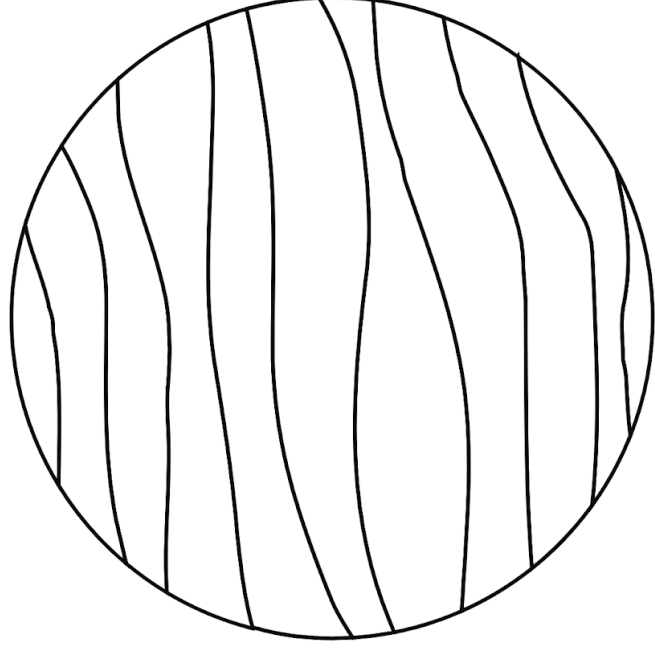
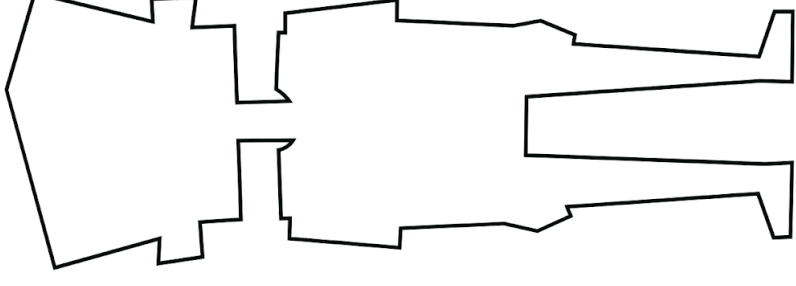

Vida Pré-Mortal

O Pai Celestial nos contou sobre seu plano quando vivemos com Ele na vida pré-mortal. O propósito de Seu plano era que recebêssemos um corpo e nos tornássemos mais semelhantes a Ele. Quando vivíamos na vida pré-mortal, não tínhamos corpo. Tínhamos apenas um corpo espiritual.

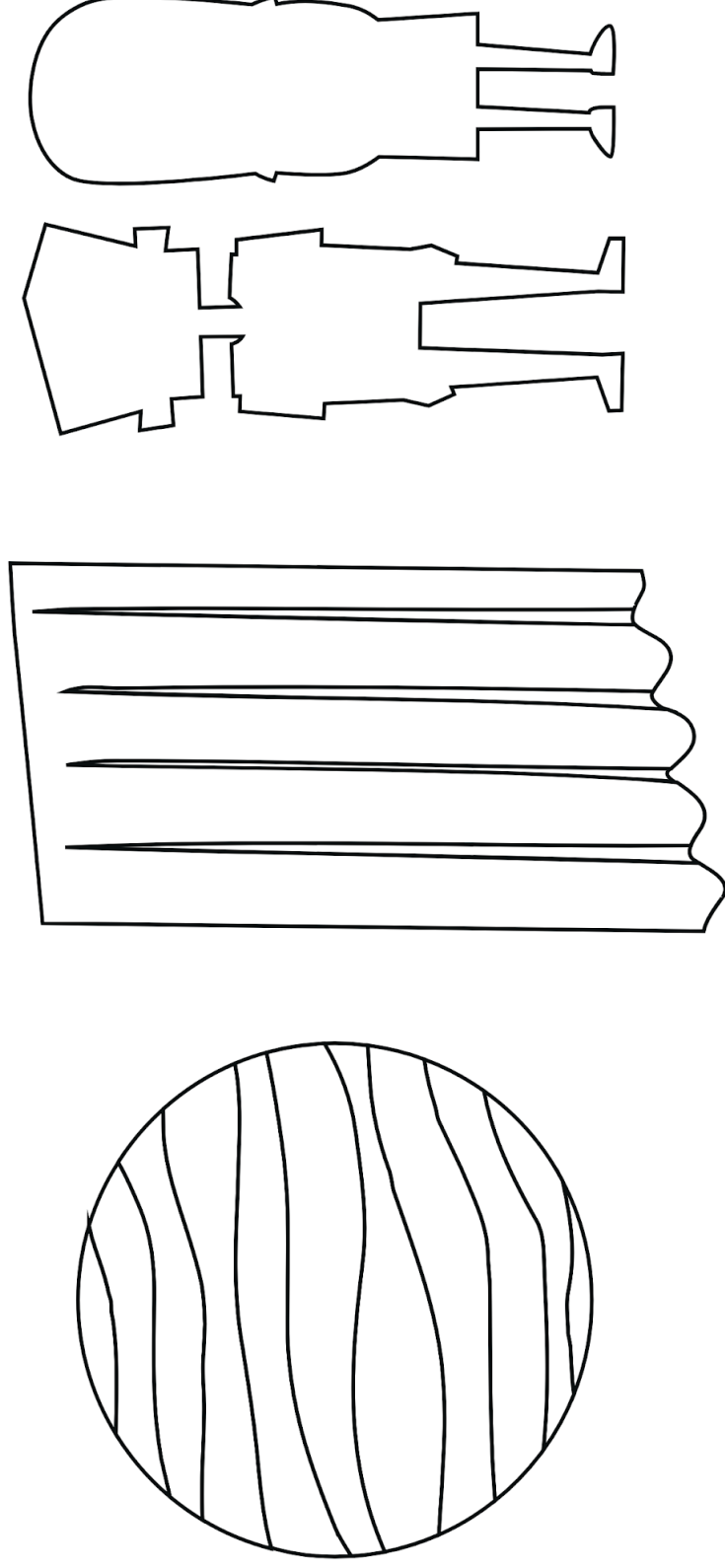

Véu do Esquecimento

Quando viemos à Terra, o Pai Celestial colocou um véu de esquecimento sobre nossa mente para que não nos lembrássemos de quando vivemos com Ele. Ele fez isso para poder ver o que fariamos se tivéssemos que fazer escolhas por conta própria.

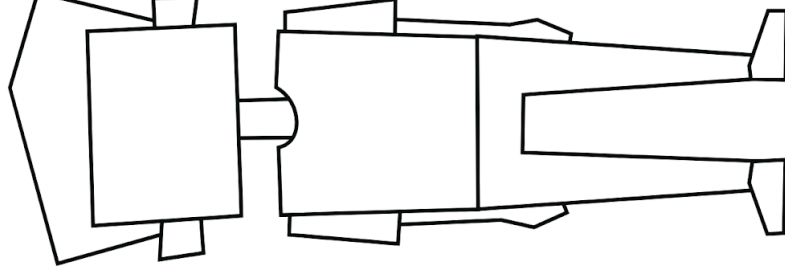
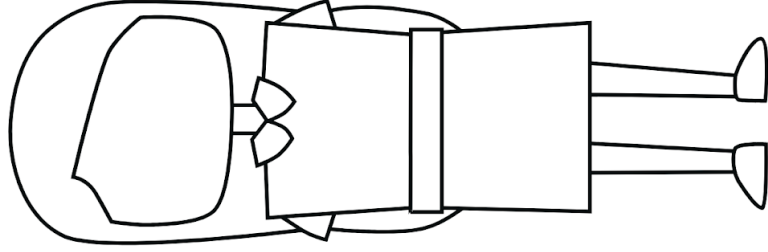

Mortalidade

O Pai Celestial criou a Terra para nós para que pudéssemos receber um corpo e aprender a ser mais semelhantes a Ele. Nossos corpos envelhecerão e morrerão. Às vezes não obedecemos aos mandamentos. Se não tentarmos guardar os mandamentos e não nos arrependermos quando cometermos erros, não poderemos viver com o Pai Celestial.



Mundo Espiritual



Prisão Espiritual

Quando nosso corpo morre, nosso espírito vai esperar no mundo espiritual. E se não estivermos seguindo o Salvador, nosso espírito terá que esperar na prisão espiritual.

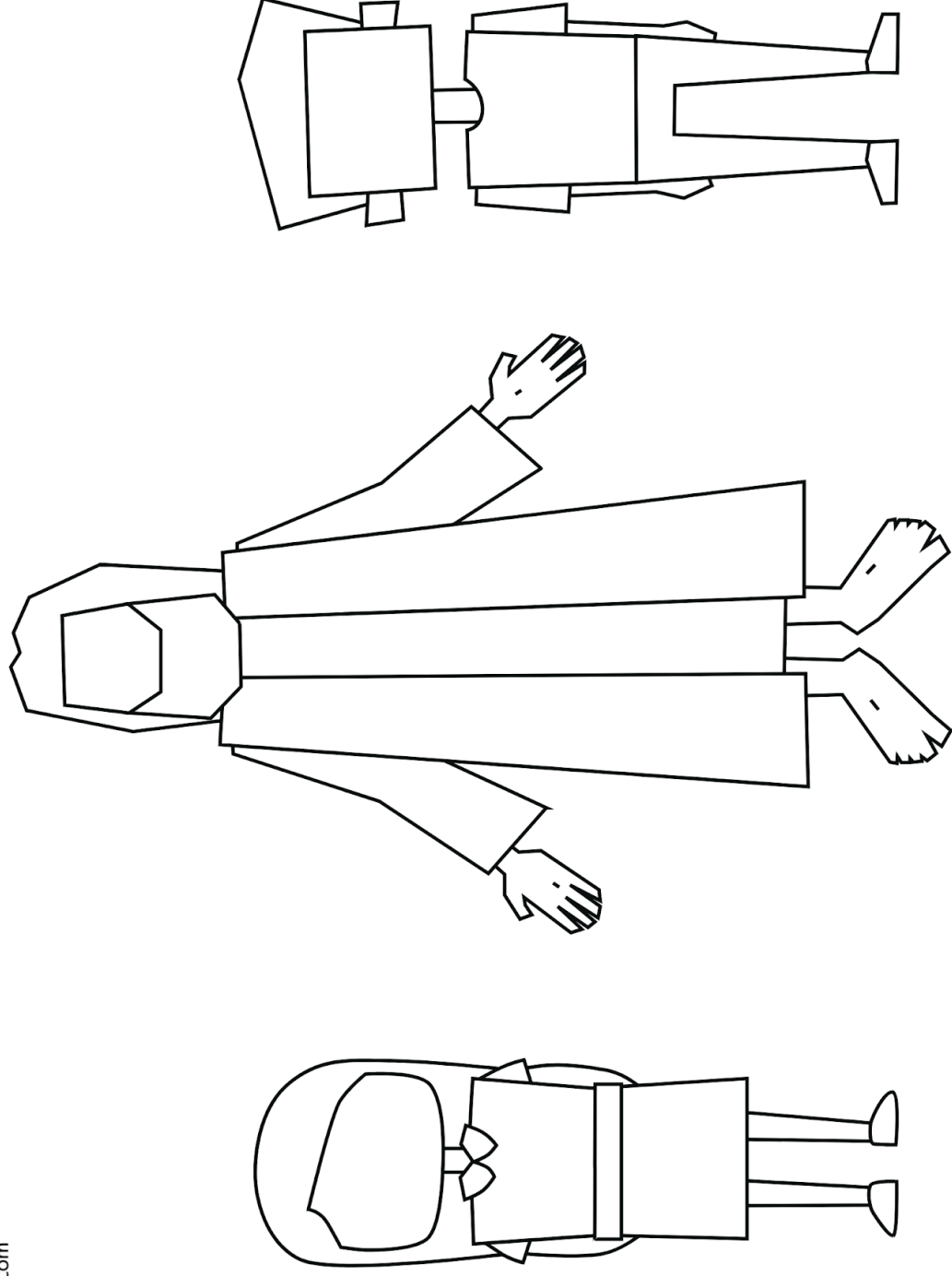

Jesus Cristo é a parte mais importante do plano do Pai Celestial. Por causa de Jesus Cristo, todos nós ressuscitaremos e poderemos ser purificados de nossos pecados.



Reino Celestial _____

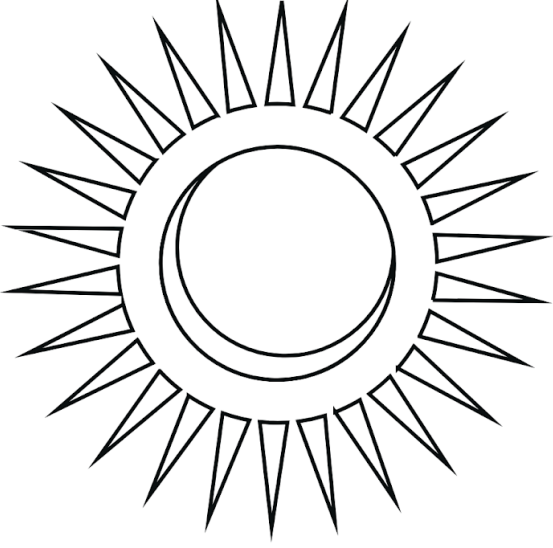

Reino Terrestrial _____

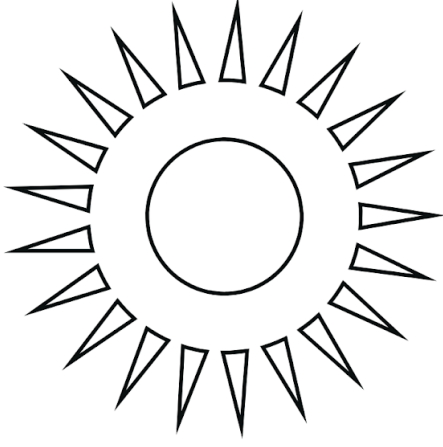

Reino Telestial _____

O Pai Celestial criou três reinos de glória para nós. Depois de ressuscitarmos, viveremos em um dos três reinos de glória. Jesus Cristo nos julgará e saberá qual reino de glória é o lugar certo para nós.